

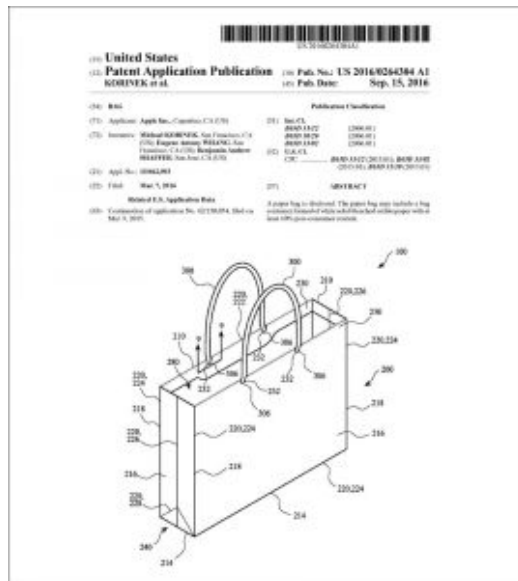

“أبل” تختراع أكياسها الورقية الخاصة.

بعيدا عن تخصصها في مجال الابتكار في تكنولوجيا الاتصال والحاسوب، توجهت شركة “أبل” لمجال قد يبدو ذو أولوية ثانوية: صناعة أكياس الورق. كيف ذلك؟

نُشر مؤخرا طلب الحصول على براءة الاختراع الذي وضعته شركة “أبل” الأمريكية تحت عنوان (كيس). وهو عبارة عن كيس من ورق سولفات مبيّض مكون من 60% على الأقل من مواد أعيد تدويرها. طبعاً، لم يغفل مبتكروا هذا المنتج عن طبيعة الأكياس الورقية الهشة وسهولة ثنيها، فدمجوا دعائم داخلية للزيادة من صلابتها.



مكتب الولايات المتحدة لبراءات الاختراع
والعلامات التجارية

الغريب في الأمر، أن هذا المنتج لا يبدو مختلفا كثيرا عن الأكياس المتداولة، ولعل الشركة تدعي بذلك امتلاك تقنية جديدة. المهم أن المكتب الأمريكي للاختراع لم يدل بقراره النهائي حول قبول الطلب أو رفضه.